

エコグリーンとちぎ 安全管理講習会

1. 施設
 - ・ 施設概要
 - ・ 受入廃棄物
2. 受入廃棄物の基準
 - ・ 受入基準
3. 申込から搬入まで
 - ・ ご契約までの流れ
4. 搬入予約
 - ・ 予約方法
 - ・ 車両受入時間
 - ・ 受付
 - ・ 構内
 - ・ 順守事項
 - ・ 車両通行に関するお願い
 - ・ マニフェスト記入例
(産廃／建廃／電マニ)
5. 搬入
場内運搬のご案内

第1版

1. 施設概要

施設概要



- 運営会社名 株式会社クリーンテックとちぎ
- 施設名 エコグリーンとちぎ
- 所在地 栃木県那須郡那珂川町和見1918番
- 施設種類 産業廃棄物の最終処分(管理型埋立)クローズド型
- 埋立期間 2023年9月～2035年8月

受入廃棄物



- 事業区域面積 65.2ha
- 埋立面積 48,312㎡
- 埋立容量 601,860㎡

■最終処分 許可品目

燃え殻(※1)、汚泥(※1、※2、※3)、廃プラスチック類(※2、※3)、紙くず、木くず、繊維くず、動植物性残さ、ゴムくず、金属くず(※2)、ガラスくず・コンクリートくず及び陶磁器くず(※2、※3)、鋳さい(※1)、がれき類(※3)、ばいじん(※1)、廃棄物を処分するために処理したもの(施行令第2条第13号廃棄物)

- ※1水銀含有ばいじん等を含む。
- ※2水銀使用製品産業廃棄物を含む。
- ※3石綿含有産業廃棄物を含む。

2. 受入廃棄物の基準

受入基準

廃棄物の形状

- ①廃プラスチックの一边は15cm以内となります。それ以上のものは受け入れできません。事前に碎いて搬入してください。
- ②廃プラスチック以外の廃棄物の一边は50cm以内になります。それ以上のものは受け入れできません。事前に碎いて搬入してください。
- ③煙突のような廃棄物内に空間のある中空物の受け入れはできません。事前に碎いて搬入してください。
- ④液状の廃棄物は受け入れできません。

①廃プラ 15cm以上 NG

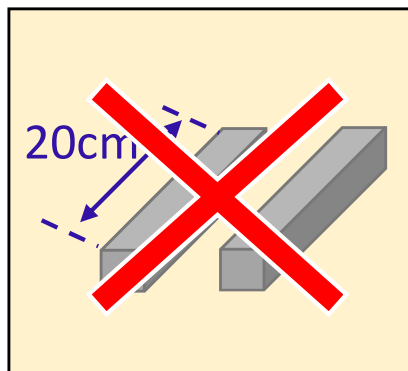

②廃プラ以外 50cm以上 NG

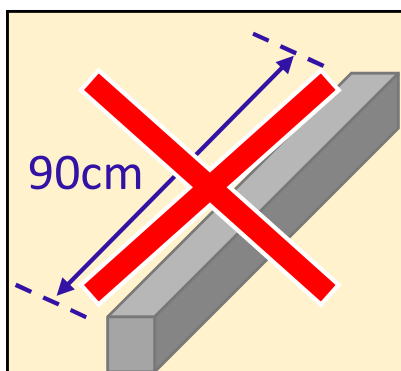

③中空物 NG

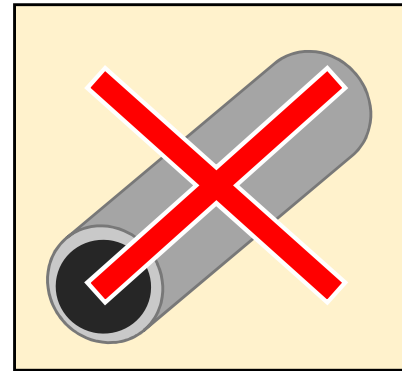

④液状の廃棄物 NG



非飛散性アスベスト（石綿含有産業廃棄物）

- ①輸送中にアスベストを飛散させないため、フレコンパック等への袋詰めか、農業用ビニール、ブルーシートでのラッピングをお願い致します。

バラ NG

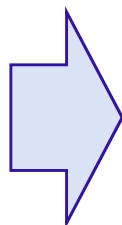

フレコンパック OK



OR

ラッピング OK



3. 申込から搬入まで

ご搬入までの流れ

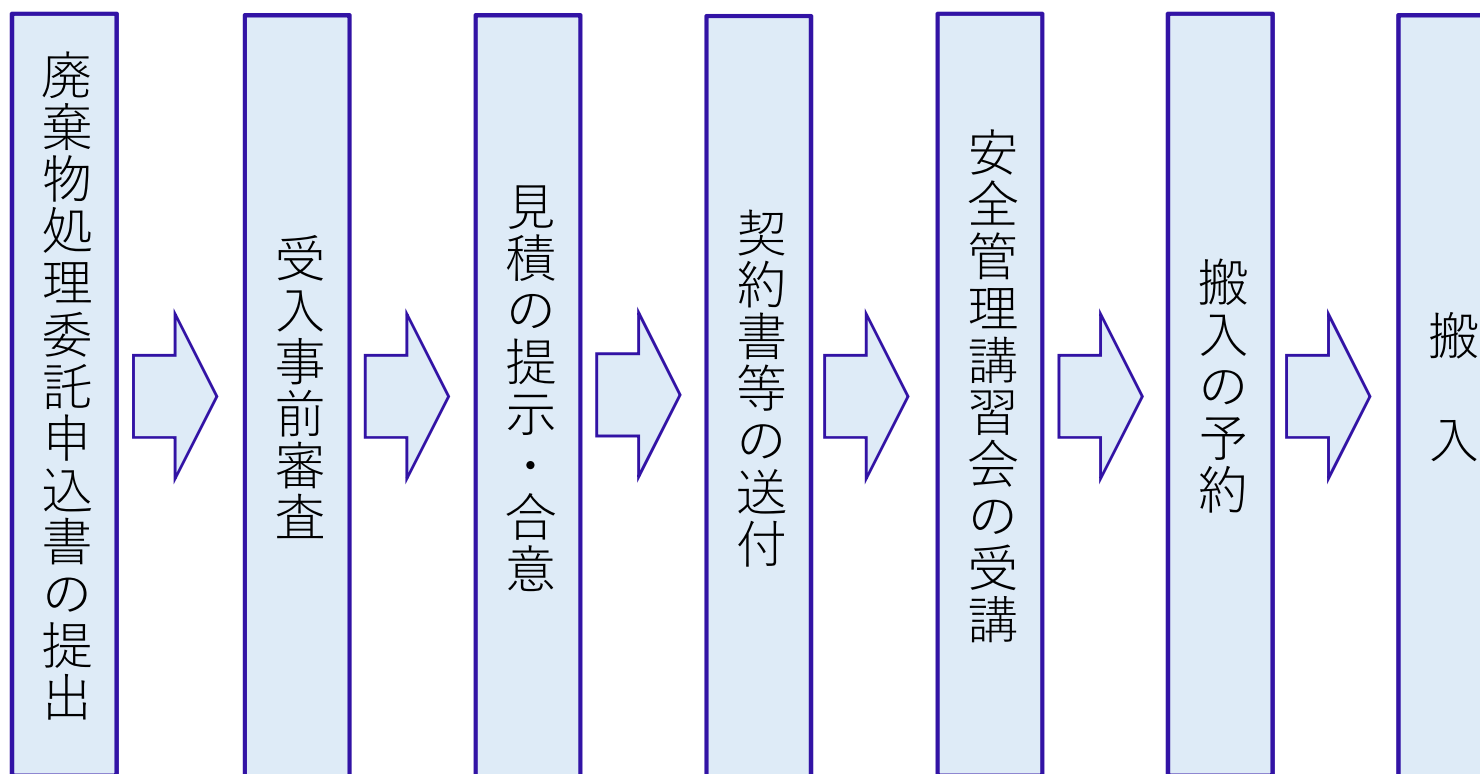

書類等による申込と審査

講習

予約

搬入開始

お問い合わせ先

・ ご契約や廃棄物に関すること、その他のお問い合わせ

株式会社クリーンテックとちぎ 営業部

TEL:0 2 4 - 5 4 1 - 2 8 1 7

・ 予約、搬入に関すること

株式会社クリーンテックとちぎ (受入担当)

TEL:0 2 8 7 - 8 2 - 7 0 0 0

4. 搬入予約

予約方法

エコグリーンとちぎは完全予約制となります。契約時に予約申込書を送付致しますので、予約申込書をFAXして予約を行ってください。

予約は搬入日前日の“午前11:30”までとなります。予約を厳守していただきますようお願い致します。

■ 予約～搬入までの流れ

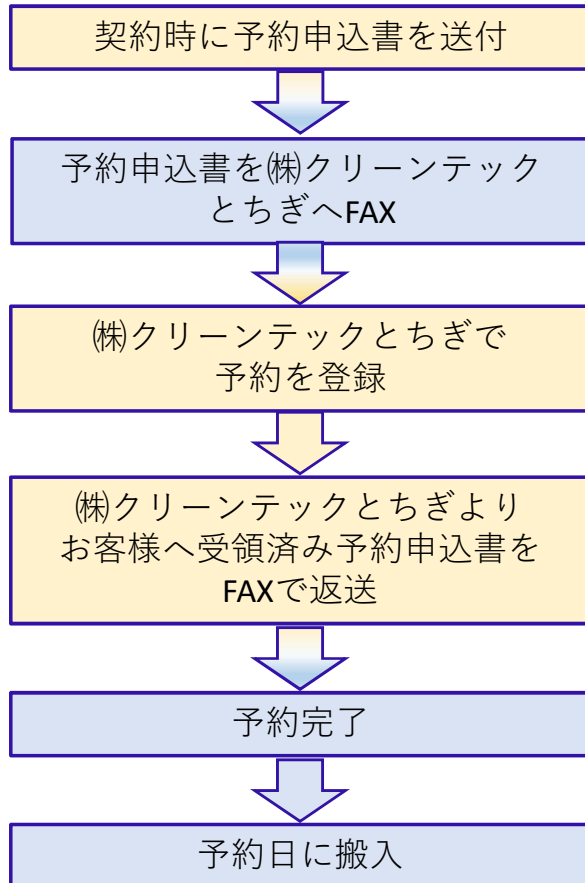

見本 エコグリーンとちぎ 搬入予約申込書
【予約専用FAX】 03-5744-7939

★印部分ご記入の上、**搬入希望日前日の11:30まで**にご連絡ください。
※1車輛につき1枚ご記入ください。
回転する場合は搬入予定時間に回数分チェックしてください。
品目の追記や修正等、記入欄外への記入はなさないようお願い致します。

送信日 ○月○日	送付社名 株式会社○○○○○	TEL XXX-XXX-XXXX			
	ご担当者様 ○○ ○○	FAX XXX-XXX-XXXX			

排出事業者 株式会社○○○○○	★搬入車両番号			
収集運搬業者 株式会社○○○○○	1 2 3			
★運搬担当者名 (フルネーム) ○○ ○○	(安全管理講習会受講者に限る)			

★搬入御希望日 (土日祝日は休業)	月	日	★搬入回数	2	回
----------------------	---	---	-------	---	---

【ア】 AM8:30-9:30 【イ】 AM9:30-11:30 【ウ】 PM1:00-2:00 【エ】 PM2:00-4:00
【オ】 PM4:00-4:30 (時間変更時は連絡をお願い致します。PM5:00までに退場完了願います。)

契約番号	品目	★荷姿		搬入予定 数量	★搬入予定時間				
		バラ	フレコン		ア	イ	ウ	エ	オ
BKY12345678	汚泥(0200)	✓			✓				

★荷姿
品目をご確認の上、該当する荷姿に ✓ を付けて下さい。
※記入されている荷姿以外でのご搬入の場合は、下記のお客様メモ欄に詳細をご記入願います。

【お客様メモ欄】

【クリーンテック使用欄】
【工事名】XXXXXXXX XXXXXX
【排出場所】XXXXXXXXXXXXXXXXXXXXXXXXXX
【委託期間】YYYY/MM/DD~YYYY/MM/DD
最小数量

《お問い合わせ先》 TEL 0287-82-7000

※品目や車番等、ご予約の変更は必ず事前にご連絡ください。

★搬入車両
4桁の車両番号を記入してください。
★運搬担当者名
運転手のお名前を記入してください。

★搬入希望日
搬入のご希望日をご記入ください。
★搬入回数
同一契約内容で回転する場合は、搬入する回転数をご記入ください。
例) 午前1台、午後1台の場合 → 2回

★搬入予定時間
搬入する概算の時間をア～オより選んで搬入する品目の欄に ✓ を付けて下さい。
2回転の場合、2カ所に ✓ を付けて下さい。

★搬入予定数量
概算予定数量をご記入ください。
※混載の場合は、品目毎にご記入ください。

何かご不明な点がございましたら、エコグリーンとちぎまでお問合せ下さい。
TEL : 0287-82-7000

4. 搬入予約

車両受入時間

【営業日】 月曜日 ~ 金曜日

※年末年始、祝日は除きます。

【午前の部】 08:30 ~ 11:30まで

※朝の場内への入場は08:30より可能です。

【午後の部】 13:00 ~ 16:30まで

※道路事情等により、やむをえず搬入が間に合わない場合、またはキャンセルや車両の変更の際は、必ずTEL0287-82-7000までご連絡ください。

**完全予約制
となります！**

構内

- ・**処分場内全面禁煙**です。
- ・受付及び積み降ろし等の車両停車時はアイドリングストップをお願い致します。



順守事項

- ◆**場内ではヘルメット着用を徹底して下さい。**
- ◆**シートの着脱は、必ず台貫前に行ってください。**
荷台からの落下に注意し、安全第一で作業するようご協力をお願い致します。
※公道通行時は袋やフレコンに入っているに関わらず、**必ず全体にシートを掛けて**走行してください。
※含水率の高い汚泥等が埋立地以外に流出しない様に充分注意して下さい。
※飛散流出防止の徹底の為、再度ご確認をお願い致します。
- ◆**「最大積載量」を遵守して安全走行をお願い致します。**
- ◆**「産業廃棄物収集運搬車」の表示が義務付けられています。**



受付

◆マニフェスト

マニフェストは必ずご持参頂き、ご記入漏れがない様お願い致します。
※マニフェスト記入漏れ又は誤記入があった場合、ご記入後に最後尾へ並んで頂く事になりますのでご了承下さい。
※場合によっては、搬入致しかねます。

◆搬入物の目視検査

受付時に搬入物の目視検査を行います。指定の場所でシートを外して荷台全体が見えるようにしてから台貫へ乗ってください。



4. 搬入予約

車両通行に関するお願い

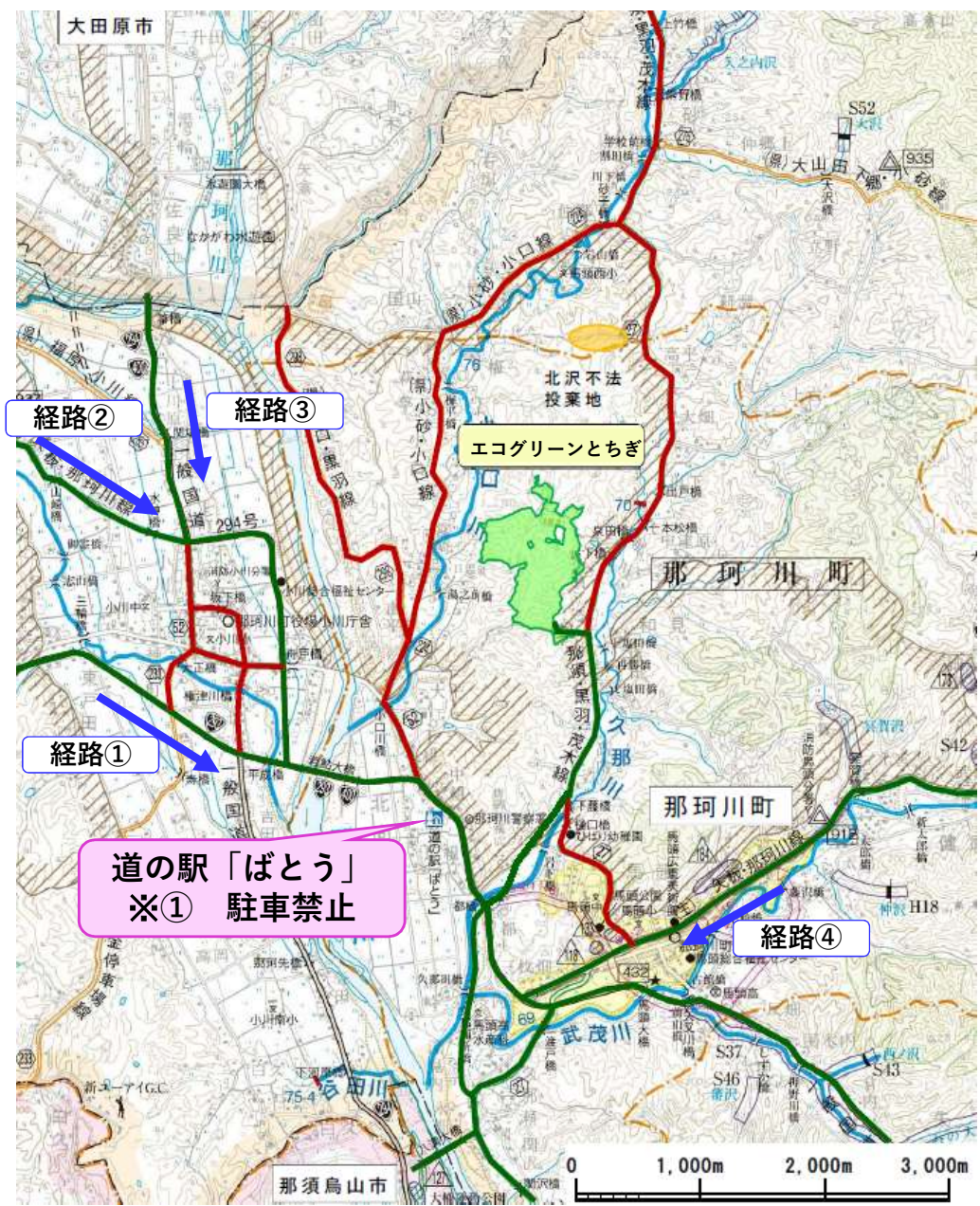

■ 廃棄物運搬車両の通行経路

■ 廃棄物運搬車両の通行禁止通行経路

※① 道の駅「ばとう」は廃棄物運搬車両の駐車が禁止となっております。ご理解、ご協力をお願い致します。

あおり運転等なさらぬ様、交通ルールの遵守をお願い致します。

搬入経路 動画解説



問合せ先 株式会社クリーンテックとちぎ
営業部
024-541-2817

エコグリーンとちぎ経路動画

Fleekdrive

検索: ファイル名を検索

名前	合計サイズ	更新者	再生
エコグリーンとちぎ経路動画			<input checked="" type="checkbox"/>
経路①.mov	バージョン1.0.0.0-961.34 MB	961.34 MB	神戸光
経路②.mov	バージョン1.0.0.0-1.04 GB	1.04 GB	
経路③.mov	バージョン1.0.0.0-1.37 GB	1.37 GB	神戸光
経路④.mov	バージョン1.0.0.0-782.82 MB	782.82 MB	神戸光
経路@ver1.1.mov	バージョン1.0.0.0-782.82 MB	782.82 MB	神戸光

①再生する動画1つ選択

②再生をクリック

4. 搬入予約

※太枠内が排出事業者様、運搬担当者様の記入箇所です。

マニフェスト記入例(産廃)

産業廃棄物管理票 (マニフェスト) A票 見本

交付年月日: 2023年 月 日 交付番号: 整理番号: 交付担当者氏名: 交付担当者氏名 (印)

事業者 (排出者) 氏名又は名称: ●●●●(株) (排出事業者の氏名又は名称) 住所 〒 電話番号 排出事業者の住所・電話番号

排出事業場 名称: ●●●●(株)※実際に産業廃棄物を出す場所の名称 所在地 〒 電話番号 実際に産業廃棄物を出す場所の住所・電話番号

産業廃棄物 種類 (普通の産業廃棄物) 種類 (特別管理産業廃棄物)

<input type="checkbox"/> 0100 燃えがら	<input type="checkbox"/> 1200 金属くず	<input type="checkbox"/> 7000 引火性廃油	<input type="checkbox"/> 7424 燃えがら(有害)
<input checked="" type="checkbox"/> 0200 汚泥	<input type="checkbox"/> 1300 ガラス・陶磁器くず	<input type="checkbox"/> 7010 引火性廃油(有害)	<input type="checkbox"/> 7425 廃油(有害)
<input type="checkbox"/> 0300 廃油	<input type="checkbox"/> 1400 鉱さい	<input type="checkbox"/> 7100 強酸	<input type="checkbox"/> 7426 汚泥(有害)
<input type="checkbox"/> 0400 廃酸	<input type="checkbox"/> 1500 かれき類	<input type="checkbox"/> 7110 強酸(有害)	<input type="checkbox"/> 7427 廃酸(有害)
<input type="checkbox"/> 0500 廃アルカリ	<input type="checkbox"/> 1600 家畜のふん尿	<input type="checkbox"/> 7200 強アルカリ	<input type="checkbox"/> 7428 廃アルカリ(有害)
<input type="checkbox"/> 0600 廃プラスチック類	<input type="checkbox"/> 1700 家畜の死体	<input type="checkbox"/> 7210 強アルカリ(有害)	<input type="checkbox"/> 7429 ばいじん(有害)
<input type="checkbox"/> 0700 紙くず	<input type="checkbox"/> 1800 ばいじん	<input type="checkbox"/> 7300 感染性廃棄物	<input type="checkbox"/> 7430 13号廃棄物(有害)
<input type="checkbox"/> 0800 木くず	<input type="checkbox"/> 1900 13号廃棄物	<input type="checkbox"/> 7410 PCB等	<input type="checkbox"/> 7440 廃水銀等
<input type="checkbox"/> 0900 繊維くず	<input type="checkbox"/> 4000 動物系固形不燃物	<input type="checkbox"/> 7421 廃石棉等	
<input type="checkbox"/> 1000 動植物性残さ		<input type="checkbox"/> 7422 指定下水汚泥	
<input type="checkbox"/> 1100 ゴムくず		<input type="checkbox"/> 7423 鉱さい(有害)	

数量(及び単位): トン・kg・m³ 荷姿: コンテナ・ドラム缶・コンテナ1台分等

産業廃棄物の名称: 汚泥

有害物質等: 管理型埋立

備考・通信欄: No.1000

最終処分場所 名称/所在地/電話番号: 株式会社クリーンテックとちぎ エコグリーンとちぎ 324-0612 電話番号 0287-82-7000 栃木県那須郡那珂川町和見1918番

運搬受託者 氏名又は名称: 株式会社●●●運送(収集運搬会社) 住所 〒 電話番号 収集運搬会社の住所・電話番号

処分受託者 氏名又は名称: 株式会社クリーンテックとちぎ 住所 〒 324-0612 電話番号 0287-82-7000 栃木県那須郡那珂川町和見1918番

運搬の受託者 (受託者の氏名又は名称) 収集運搬業者が引受時に記載 (運搬担当者の氏名) 運搬 終了年月日 数量(及び単位) (受託者の氏名又は名称) (処分担当者の氏名) 処分 終了年月日 最終処分 終了年月日

最終処分を行った場所 (直行用) 発行元: 公益社団法人 全国産業資源循環連合会

事業者 (排出者)
排出事業者の会社名と住所を記載

産業廃棄物
普通/特管の種類、品目名にチェック

最終処分の場所
委託契約書記載のとおりをチェック

運搬受託者
収集運搬業者の社名、住所を記載

処分受託者
処分業者の社名、住所を記載

運搬の受託者
運搬担当者の記入欄・・・実際に運搬を引き受けた者が署名する(受領印不要) B1票へ日付を記載

交付年月日
マニフェストを交付した年月日を記載

排出事業場
排出する場所の名称と所在地を記載

交付担当者
実際に交付を担当した従業員の氏名。押印は法的には不要

数量、荷姿
数量(目安で可)と荷姿を記載

産業廃棄物の名称
通称を記載してよい

有害物質等、処分方法
斜線を引く【管理型埋立】と記載

備考・通信欄
該当する場合チェック 車両番号記入

運搬先の事業場 (処分事業場)
運搬先の処分場の名称、所在地を記載

積替え又は保管
空欄または斜線を引く

4. 搬入予約

※太枠内が排出事業者様、運搬担当者様の記入箇所です。

マニフェスト記入例(建廃)

交付年月日
マニフェストを交付した年月日を記載

交付担当者
実際に交付を担当した従業員の氏名。押印は法的には不要

排出事業場
排出する場所の名称と所在地を記載

排出事業者
会社名と住所を記載

産業廃棄物
産業廃棄物の種類、形状、荷姿の該当する項目をチェックし、数量(目安で可)を記載
石綿含有物は【17】をチェックし、すぐ下に(品目)を記載
※該当しない品目は空欄へ記載
●品目及び数量は管理型品目欄へ記載すること
●1品目につきマニフェストは1枚

最終処分の場所
委託契約書記載のとおりチェック

運搬先の事業場、処分方法
運搬先の処分場の名称、所在地を記載
【管理型】にチェック

運搬受託者
収集運搬業者の社名、住所、電話番号、車両番号、車種を記載
積替え・保管は【無】にチェック

積替え又は保管
空欄または斜線を引く

処分受託者
処分業者の社名、住所記載

運搬の受託者
運搬担当者の記入欄・・・実際に運搬を引き受けた者が署名する
B1票へ日付を記載

見本 産業廃棄物管理票 産業廃棄物マニフェスト(A)

交付年月日: 2023年▲月▲日

交付番号: []

交付担当者所属: [] 氏名: 交付担当者氏名

排出事業者住所: [] 電話番号: []

事業場(作業所)所在地: [] 名称: []

産業廃棄物の種類 (単位: t, Kg, m ³)	数量	管理型品目	数量	特別管理産業廃棄物	数量	形状	荷姿
01 コンクリートから	07 混合(安定型のみ)	11 建設汚泥		17 石綿含有産業廃棄物(がれき類)	3	1 固形状	1 バラ
02 アスコンから	08 石綿含有産業廃棄物	12 紙くず		18 水銀使用製品産業廃棄物		2 泥状	2 コンテナ
03 その他がれき類		13 木くず		※		3 液状	3 ドラム缶
04 ガラス・陶磁器くず		14 繊維くず		総重量又は総容量	3		4 袋
05 廃プラスチック類		15 廃石膏ボード					
06 金属くず		16 混合(管理型含む)					

中間処理管理票交付者(処分委託者)の氏名又は名称: []

運搬受託者(収集運搬業者) (1) 住所: [] 氏名: 株式会社■■運送(収集運搬会社)

運搬先の事業場(処分業者の処理施設) 所在地: [] 名称: 株式会社クリーンテックとちぎ

処分受託者(処分業者) 住所: [] 氏名: 株式会社クリーンテックとちぎ

運搬の受託(1) 会社名: 株式会社■■運送

最終処分終了日(埋立処分、再生等) 年月日: []

発行元: 建設六団体副産物対策協議会 取扱元: 建設マニフェスト販売センター

4. 搬入予約

マニフェスト記入例(電マニ)

※太枠内が排出事業者様、運搬担当者様の登録・記入箇所です。

電子マニフェストシステム(JWNET)		受渡確認票		JWNET Japan Waste Network		引渡し日		20XX/▲/▲		引渡し担当者		交付担当者氏名	
マニフェスト番号	登録の状況	登録	登録	登録	登録	登録	登録	登録	登録	登録	登録	登録	登録
	連絡番号1			連絡番号2				連絡番号3					
排出事業者	(株)●●●●●● 住所 〒 排出事業者の住所 電話番号 排出事業者の電話番号 加入者番号 排出事業者の加入者番号			排出事業場	名称 (株)●●●●●●工場 ※実際に産業廃棄物を出す場所の名称 所在地 〒 実際に産業廃棄物を出す場所の住所 電話番号 排出事業場の電話番号			排出事業場 登録済みの実際に排出する場所を選択					
産業廃棄物	種類 0200000 汚泥 (大分類名称 汚泥(泥状のもの)) 有害物質 放射線物質対象外 廃棄物の名称			数量 6,000 m ³ 荷姿 6 フレコンバック		確定数量 数量の確定者 処分業者		産業廃棄物 登録済みの廃棄物の品目を選択 ●数量・単位・荷姿を必ず入力すること ●石綿含有物は荷姿を必ずフレコンバックにすること ●数量の確定者は必ず処分業者を選択すること					
中間処理産業廃棄物	最終処分場所(予定) 所在地(名称[電話番号]) 委託契約書記載のとおり												
収集運搬業者 区間1	氏名又は名称 株式会社■■■運送(収集運搬業者) 住所 〒 収集運搬業者の住所 電話番号 運搬業者の電話番号 加入者番号 運搬業者の番号 許可番号 運搬業者の許可番号			運搬先の事業場	名称 エコグリーンとちぎ 所在地 〒 324-0612 栃木県那須郡那珂川町和見1918番 電話番号 0287-82-7000			収集運搬業者 加入者番号を元に登録した、収集運搬業者を選択 運搬先の事業場 加入者番号を元に登録した、処分業者を選択すると自動で入力される					
処分業者	氏名又は名称 株式会社クリーンテックとちぎ 住所 〒 324-0612 栃木県那須郡那珂川町和見1918番 電話番号 0287-82-7000 加入者番号 排出業者の番号 許可番号 排出業者の許可番号			処分事業場	名称 株式会社クリーンテックとちぎ エコグリーンとちぎ 所在地 〒 324-0612 栃木県那須郡那珂川町和見1918番 電話番号 0287-82-7000 処分方法 管理型埋立処分			処分業者 加入者番号を元に登録した、処分業者を選択 ●処分方法は必ず最終の管理型埋立処分を選択すること					
	備考				運搬方法	車両番号(排出) 有価物拾集量		運搬担当者 運搬終了日		運搬担当者名(フルネーム) 搬入の日付			
最終処分の場所(実績)	所在地(名称[電話番号])			処分担当者 受入量		最終処分終了日							
備考1													
備考2													

5. 搬入

場内運搬のご案内

①ご入場(搬入路)



ヘルメットの着用をお願いします。



②シート脱着場



シート脱着後は、**守衛の指示に従って**台貫へお乗りください。



③台貫計量(荷降し前)・受付



受付では、車両重量の計量と manifests の確認を行います。
台貫時に搬入物の**目視検査**を行いますのでシートを外して台貫に乗ってください。

④処分場



オペレータの指示に従い廃棄物を降ろしてください。

⑤タイヤ洗車



使用方法は現場オペレータにお尋ねください。

⑥台貫計量(荷降し後)

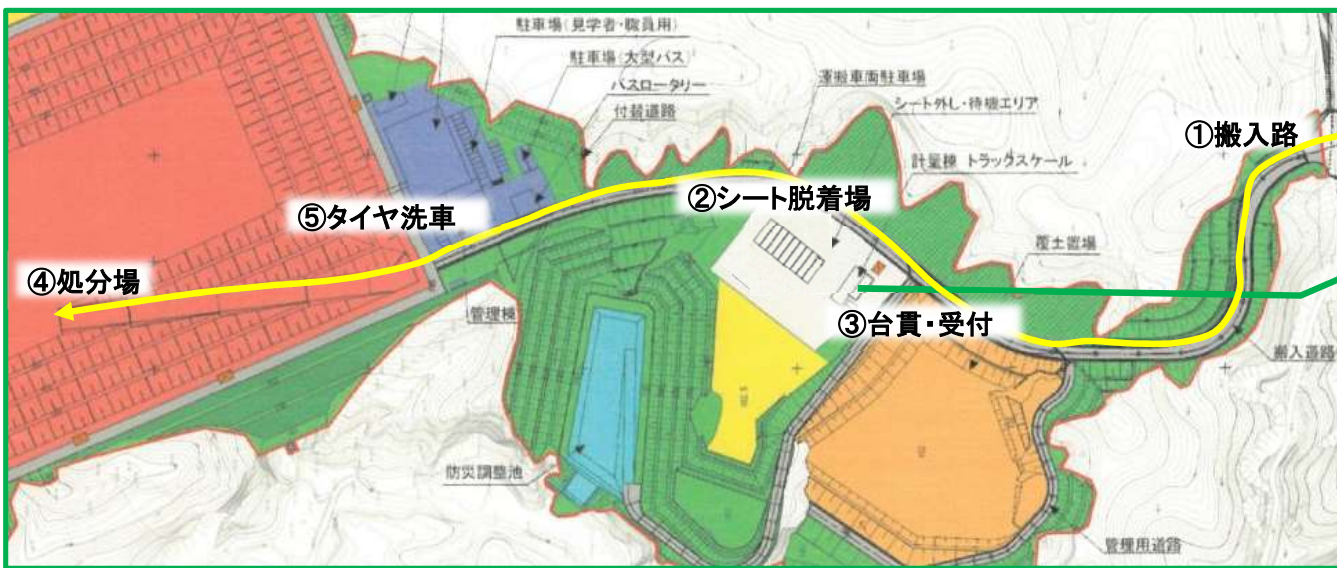
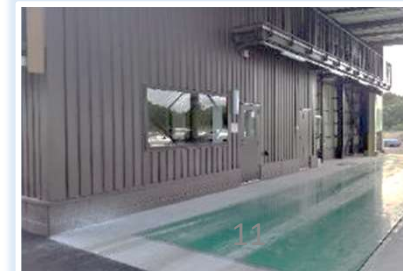

台貫両脇に設置しているカラーコーンの位置と荷台の中心部の位置を合わせてください。

注意事項

- ・処分場内での車両トラブルの解決、廃棄物漏洩時の清掃等の現状復帰はお客様の手配で実施していただきます。
- ・台貫侵入時は時速10km以下で進行してください。時速10km以上で通過されますとエラーとなり再計量が必要となります。再計量の際は待機列最後尾に並び直しが必要となりますのでご注意ください。